

**bohman**<sup>®</sup> | *bikes  
& scooters*

**bohman**<sup>®</sup> *enjoy your life*



**MOVEMENT  
THAT SURPRISE**

[www.bohmanscooters.com](http://www.bohmanscooters.com)

*enjoy your life*

# NÁVOD K OBSLUZE ELEKTRICKÁ KOLOBĚŽKA BOHMAN VELOCIFERO

## 1. Bezpečnostní informace pro použití



NEPOUŽÍVEJTE v nebezpečných oblastech, kde může dojít k explozi či vznícení způsobenému hořlavými nebo výbušnými látkami, párou, kapalinou, prachem či vlákny.

Pro zvýšení bezpečnosti noste při jízdě přilbu a vhodné chrániče.

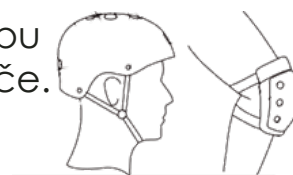

Nejezděte v dešti. Nebezpečí úrazu!

Dávejte při jízdě pozor na silniční zátarasy, písek, louže, bláto, mokrá povrch, led, sníh, sklon vozovky, schody a tmavé oblasti.

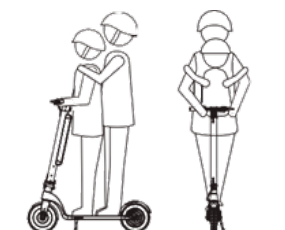

Na koloběžce nejezděte s žádným nákladem. Na koloběžce NESMÍ jet dvě či více osob! Je určena pouze pro jednu osobu.



Nejezděte na koloběžce pod vlivem alkoholu či jiných omamných látek.

Nejezděte na silnici pro motorová vozidla.



Koloběžka není určena osobám mladším 14 let a starším 60 let.  
HMOTNOST OSOBY NA KOLOBEŽCE MAX 110 KG  
(VČETNĚ BATOHU A OBLEČENÍ MAX 120 KG ZATÍŽENÍ)

## 2. Bezpečnostní pokyny

Před použitím přístroje si pozorně přečtěte následující bezpečnostní pokyny. Uchovejte tento manuál pro pozdější použití nebo pro nové uživatele.

- Výrobce / prodejce / distributor nepřebírá žádnou odpovědnost, která by mohla plynout ze špatného používání tohoto produktu nebo z nedodržení pravidel silničního provozu, stejně tak jako nedodržení instrukcí v tomto manuálu.
- Ujistěte se, že při používání koloběžky dodržujete místní pravidla silničního provozu. Jezděte opatrně a dávejte pozor na osoby a předměty ve vašem okolí, abyste se vyhnuli nehodám.
- Před použitím se ujistěte se, že kola nejsou poškozená a že všechny části jsou správně a bezpečně upevněné.
- Nepoužívejte koloběžku takovým způsobem, pokud byste mohli zranit další osoby nebo způsobit škodu na majetku.
- Není dovoleno koloběžku jakkoli modifikovat. Mohlo by to změnit její výkon nebo poškodit její strukturu a způsobit tak škody.
- Abyste se vyhnuli poškození koloběžky, nebo aby se nestala nehoda, nepoužívejte koloběžku v mokřém prostředí.
- Příklad by neměl být používán dětmi do 14ti let. Tento přístroj může být používán dětmi od 14ti let, pokud jsou pod neustálým dozorem.
- Tento produkt může být používán dětmi nad 14 let a osobami s fyzickým, sensorickým a nebo mentálním postižením, nebo osobami, kterým chybí zkušenost a znalost, pokud jsou pod dozorem a nebo jim byly poskytnuty informace o používání aparátu a mohou jej používat bezpečně a rozumí nebezpečím, které z tohoto používání vyplývají. Nedovolte, aby si s přístrojem hrály děti.
- Dohlížejte na děti, abyste se ujistili, že si s přístrojem nehrají. Je naprosto nezbytné na přístroj dohlížet,
- Vždy používejte doporučené oblečení, zapnutou helmu, brýle, rukavice, sportovní obuv a chrániče kolen a loktů vhodných pro tento typ produktu.
- Rozměry koloběžky by měly odpovídat velikosti uživatele. Osoba, která bude jezdit na této koloběžce by měla být schopná jednoduše položit obě nohy na zem, pokud sedí na sedadle (pouze pro model URBAN ASSASSIN)
- Při zastavení nebo parkování koloběžky se ujistěte, že tak činíte na hladkém a bezpečném povrchu.
- Maximální dovolené zatížení tohoto modelu je 110 kg.
- Tento produkt nemůže používat více jak jedna osoba najednou.

- Špatné používání tohoto produktu nebo nedodržení instrukcí v tomto manuálu mohou způsobit vážné zranění.
- Pro vyřešení závažných oprav při údržbě kontaktujte Asistenční technický servis BOHMAN. Nepokoušejte se opravit přístroj vlastními silami.
- Nenechávejte baterii v blízkosti ohně nebo zdrojů tepla. Vyhněte se používání závadných baterií.
- Nesedejte si a ani nikomu nedovolte sednout si na koloběžku, pokud stojí.
- Nejezděte na koloběžce v noci.
- V případě, že bude používat koloběžku uživatel, který není seznámen s řízením tohoto typu dopravních prostředků, doporučuje se, aby byl před prvním použitím obeznámen dospělou osobou o následujících prvcích:
  1. Zrychlení.
  2. Zpomalení.
  3. Brždění.
  4. Základní pravidla provozu.
- Před každým použitím zkontrolujte brzdy, nafouknutí a stav pneumatik, a akcelerátor. Pokud bude koloběžka vydávat neobvyklé zvuky nebo detekujete jinou anomálii, nepoužívejte ji a spojte se s oficiálním technickým servisem Bohman.
- Není dovoleno koloběžku jakkoli modifikovat. Mohlo by to změnit její výkon nebo poškodit její strukturu a způsobit tak škody.
- Ujistěte se, že jste před zaparkováním přístroj vypnuli.
- Nejezděte na koloběžce za deště, na sněhu, v mlze a nebo za vlhka.
- Nedovolte, aby se jakákoli elektrická část přístroje dostala do kontaktu s vodou nebo jinými tekutinami. Nepoužívejte koloběžku v blízkosti řek, jezer a jiných vodních nádrží.
- Dohlížejte na děti, abyste se ujistili, že si s přístrojem nehrají. Je naprosto nezbytné na přístroj dohlížet, pokud je používán v blízkosti dětí nebo přímo dětmi.

## 2.1. Jak správně použít koloběžku

- Nenoste volné oblečení, šály, náhrdelníky a jiné předměty s dlouhými šňůrkami nebo řetízky.
- Neřidte s předměty v kapsách.
- Neřidte s předměty v rukou a nebo v ústech.
- Nevozte na koloběžce další osoby ani předměty.
- Během řízení nedávejte chodidla na zem.



- Nesestupujte z koloběžky za jízdy.
- Neskákejte s koloběžkou ani s ní nedělejte jiné akrobacie.
- Za jízdy nečtěte, nepište, nepijte ani nejezte.
- Neposlouchejte hudbu, pokud řídíte.
- Vyvarujte se jízdy na nestabilním nebo nebezpečném povrchu, jako jsou silnice s nezpevněným povrchem nebo děravé silnice.
- Neřídte pod vlivem drog ani alkoholu, pokud se cítíte unaveni a nebo pokud by vaše vědomí a nebo reakce mohly být ovlivněny.
- Nejezděte na koloběžce v nezvyklých pozicích a nepoužívejte chodidla k brzdění.

### 3. Montáž a nastavení koloběžky

UPOZORNĚNÍ: koloběžka je dodávána s rozmontovanými řídítky a odpojednou baterií.

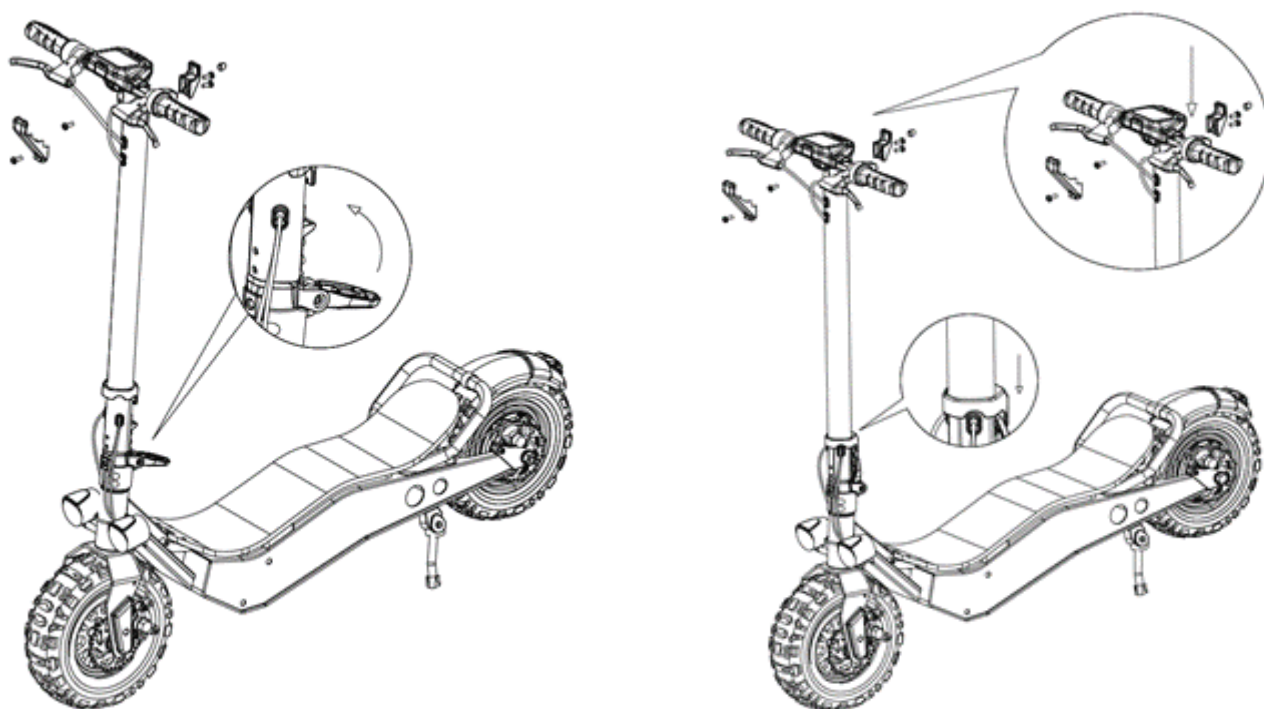

1. Vytáhněte tyč do svislé polohy. Zatáhněte páčku zajištění směrem nahoru a zajistěte zajišťovacím kroužkem posunutím směrem dolů přes páčku. (v případě potřeby složení koloběžky postupujte opačně)

2. Namontujte řídítka, respektive proved'tě jejich zajištění a to dvěma šrouby zepředu a dvěma šrouby ze zadní části, kde je nutné uchytit také háček.

### 3.1. Seřízení brzd

Brzdy jsou tím nejdůležitějším prvkem bezpečnosti jízdy na koloběžce. Uživatel je povinen brzdy nastavit před prvním použitím a pravidelně je kontrolovat a to pokaždé před započatím jízdy a průběžně. Seřídte brzdu pomocí šestistranného klíče M6.

- Brzdy by měly být asi 5-6 mm daleko od rukojeti řídítek.
- Postavte se na koloběžku, abyste tuto vzdálenost zkontrolovali.
- Pokud je vzdálenost větší, otočte podložku brzdy a vzdálenost upravte.
- Pro upravení napětí kabelu brzdy, upravte šroubek na zadním kole. Toto nastavení dovolí, aby se kolo lehce otáčelo pokud se nepoužívá brzda a zároveň, aby se koloběžka okamžitě zastavila po stisknutí brzdy.

**UPOZORNĚNÍ:** Po každé úpravě utáhněť šroub

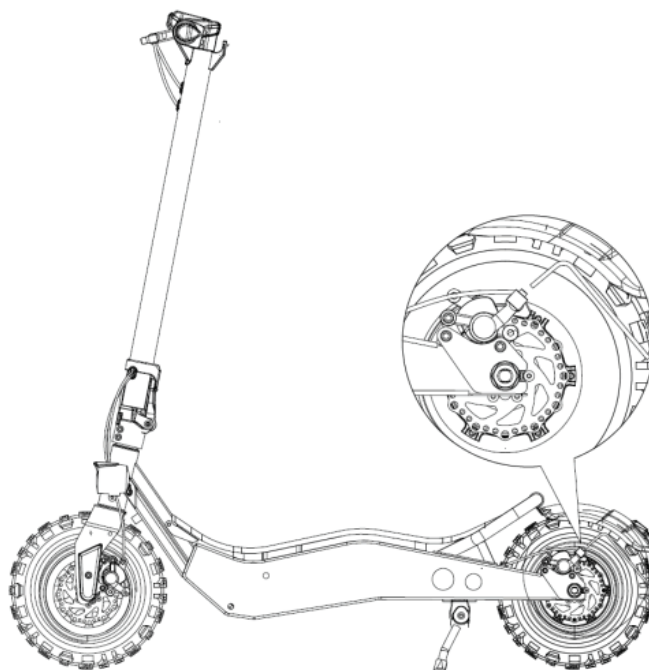

#### 4. Zapnutí a fungování

Pod krytem je umístěna baterie, kterou je nutno propojit s přívodním kabelem a zároveň baterii zapnout. Jakmile ji propojíte a zapnete zaklapněte zpět nášlap a na displeji stiskněte tlačítko zapnuto - rozsvítí se displej.

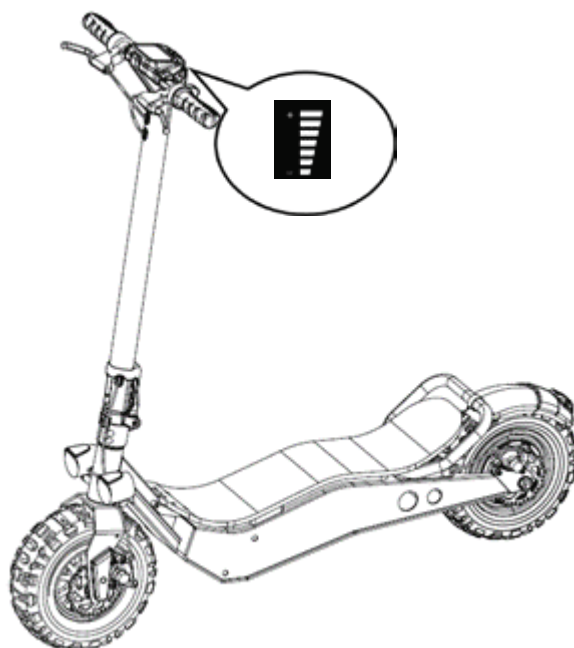

Na displeji se objeví ukazatele s počtem ujetých kilometrů, stav baterie, rozsvícení světel, jízdní režim, případně další informace.

Tlačítka:

- Tlačítko zapnutí/vypnutí: podržte stisknuté toto tlačítko po dobu několika vteřin pro zapnutí nebo vypnutí koloběžky.
- Akcelerátor: použijte ho pro nastartování koloběžky a pro zrychlení.
- Brzda: držte brzdu stisknutou, abyste zastavili.
- Funkce: dvakrát stiskněte pro úpravu rychlosti. Vyberte mezi:
  - Program ECO – obrazovka zobrazí ECO.
  - Program KOMFORT – obrazovka zobrazí S.
  - Program SPORT – obrazovka zobrazí S+.
- Přední světlo: jednou stiskněte tlačítko funkce pro rozsvícení. Světlo bude stále rozsvícené. Pokud bude světo pozsvícené, stiskněte tlačítko ještě jednou pro jeho vypnutí.

**UPOZORNĚNÍ:** při brždění (aktivaci brzd) zadní světlo bliká

## 4.1. Jízda

**Pro zrychlení stiskněte tlačítko PLYN.  
Nejezděte příliš rychle.**



**Stoupněte si jednou nohou na koloběžku  
a druhou nohou se odrazte.**

**Brzděte stisknutím brzdové páčky  
a pro rychlejší brzdění mírně zatlačte na zadní blatník.**

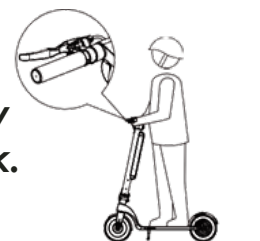

**Až dosáhnete dostatečné rychlosti,  
stoupněte si na koloběžku i druhou nohou.**

**Když koloběžka zastaví nebo dostatečně zpomalí,  
můžete z ní sestoupit.**



**Po rozjezdu mírně stlačte tlačítko PLYN  
a otáčením řídicích páček zatáčejte.**

## 5. Nabíjení

- Příklad je dodán nabitý, baterii je nutné znovu nabít a to v délce mezi 6 až 8 hodinami před prvním použitím.
- Také se doporučuje nabít ho po každém použití před jeho uschováním.
- Nedovolte, aby se baterie úplně vybila. Mohlo by dojít k jejímu poškození.



**UPOZORNĚNÍ: ujistěte se, že je přístroj vypnutý.**

- a) Otevřete krytku nabíjecího portu na pravé straně koloběžky a zasuňte do něj konektor z nabíječky.
- b) Připojte přívodní kabel nabíječky do sítě elektrického přívodu. Světelný indikátor se rozsvítí červeně po dobu nabíjení a změní se na zelenou po úplném nabití.

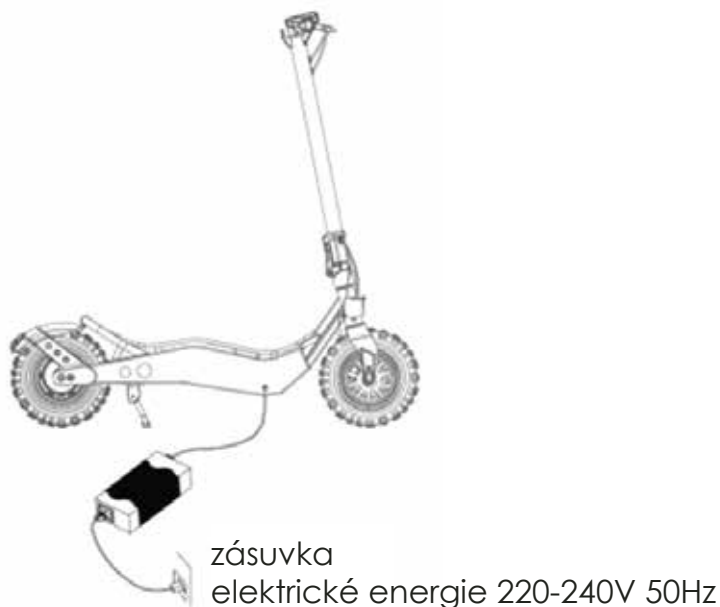
**5.1. Nové akumulátory**

V prvních cyklech nabíjení nových akumulátorů může být jejich kapacita nižší, než udávaná hodnota. Příčinou toho je, že chemická kompozice akumulátorů nebyla dosud aktivována. Tento stav je dočasný a narovná se po několika cyklech nabíjení.

*Poznámka k lithium-iontovým (Li-Ion) akumulátorům*

- Tento typ akumulátorů netrpí paměťovým efektem, to znamená, že akumulátory je možné nabíjet v jakémkoliv stavu nabití. Pokud vyjmete akumulátory z nabíječky ještě před jejich úplným dobitím, nebude to mít za následek jejich poškození.
- Li-Ion akumulátor je vybaven ochranou proti hloubkovému vybití. V případě poklesu napětí (přetížením nebo vybitím) pod monitorovanou mez elektronika odpojí články. Stroj poté pracuje buď přerušovaně, nebo se zcela zastaví. Je třeba snížit zatížení stroje, nebo akumulátor znovu nabít.

### *Přeprava lithium-iontových akumulátorů*

Lithium-iontové akumulátory spadají podle zákonných ustanovení pod přepravu nebezpečného nákladu. Přeprava těchto akumulátorů se musí realizovat s dodržováním lokálních, vnitrostátních a mezinárodních předpisů a ustanovení.

- Spotřebitelé mohou tyto akumulátory bez problémů přepravovat po komunikacích.
- Komerční přeprava lithium-iontových akumulátorů prostřednictvím přepravních firem podléhá ustanovením o přepravě nebezpečného nákladu. Přípravu k vyexpedování a samotnou přepravu smějí vykonávat jen příslušně vyškolené osoby. Na celý proces se musí odborně dohlížet.

*Při přepravě baterií je třeba dodržovat následující:*

- Zajistěte, aby kontakty byly chráněné a izolované, aby se zamezilo zkratům.
- Dávejte pozor na to, aby se větší počet akumulátorů v rámci balení nemohl pohybovat, případně sesunout nebo zborstit.
- Poškozené a vyteklé akumulátory se nesmějí přepravovat.

## **6. Kontrola akcelerátoru**

Před každým použitím zařízení zkontrolujte funkčnost akcelerátoru a brzd. V případě, že je akcelerátor aktivovaný a dojde k aktivaci, kterékoli páčky brdy, musí se automaticky akcelerátor odpojit. V případě, že se tak nestane, kontaktujte servisní středisko Bohman a na koloběžce nejezděte.

## **7. Čištění a údržba**

*Předpoklady k údržbě:*

- Ujistěte se, že je elektrická koloběžka odpojená od nabíječky a nabíjecího kabelu a že je vypnutá.
- Tělo elektrické koloběžky očistěte měkkým hadříkem. Při údržbě ložisek nepřidávejte mazivo.

## **VÝSTRAHA**

*Je zakázáno k čištění elektrické koloběžky používat tryskající vodu či ji ponořovat do vody. Došlo by k trvalému poškození elektronických prvků. Jakékoli opravy je nutné provádět pouze v autorizovaném servisním středisku BOHMAN. Používejte pouze originální náhradní díly a příslušenství Bohman.*

## 7.1. Skladování

- Před uskladněním elektrickou koloběžku nabijte. Zabrá níte tak nadměrnému vybití při dlouhodobém uskladnění. Zajistěte nabíjení nejméně jednou za tři měsíce.
- Pokud je teplota skladovacího prostředí nižší než 0 °C, akumulátor nenabíjejte. Pro nabíjení přesuňte do prostoru s pokojovou teplotou.
- Elektrickou koloběžku skladujte na vhodném, suchém místě v interiéru a při vhodné teplotě. Elektrickou koloběžku můžete zakrýt, abyste ji uchránili před prachem.

## 8. Pravidelná kontrola

- Pokud vám koloběžka spadne, zkontrolujte, jestli akcelerátor funguje správně. Abyste to zjistili, zkuste zrychlit a zpomalit několikrát za sebou.
- Periodicky kontrolujte, jestli brzdy fungují správně. Abyste to zjistili, manuálně tlačte koloběžku a silně zabrzděte, abyste se ujistili, že správně zareaguje.
- Kontrolujte, že všechny části koloběžky jsou na svém místě a dobře upevněné.
- Kontrolujte šrouby a napětí řetězu.
- Kontrolujte opotřebení a nafouknutí kol.
- Kontrolujte opotřebení brzd a kabelu akcelerátoru.

## 9. Řešení problémů

CHYBA	PŘÍČINA	ŘEŠENÍ
Motor nefunguje	Baterie není připojená.	Zkontrolujte konektory.
	Baterie je málo nabitá.	Nabijte baterii.
	Problém s elektřinou.	Zkontrolujte všechny konektory.
Zadní kolo se neotáčí.	Převodový řetěz je rozbitý.	Vyměňte převodový řetěz.
	Chyba motoru.	Zkontrolujte motor.
Motor se během používání vypne.	Přehřátí motoru.	Uvolněte akcelerátor a počkejte, až koloběžka vychladne.

Po nabití se přístroj vypne.	Baterie není úplně nabitá.	Nabijte baterii.
Přístroj vydává neobvyklé zvuky, když zrychlí.	Převodový řetěz je volný.	Utáhněte převodový řetěz.
Baterie nefunguje.	Baterie je stará nebo nefunguje správně.	Vyměňte baterii.
	Baterie je zamrzlá.	Umístěte baterii na místo s pokojovou teplotou a počkejte, dokud se nestabilizuje.
Koloběžka se najednou zastaví během používání.	Chyba pojistky.	Vyměňte pojistku.
	Kabel je poškozený.	Zkontrolujte a opravte nebo vyměňte kabel.
Baterie se nenabíjí.	Nízký stupeň nabití baterie.	Vyměňte baterii.
	Nabíječka baterie je rozbitá.	Vyměňte nabíječku baterie.

## 10. Záruka

Pro naše stroje poskytujeme záruku na materiální nebo výrobní vady podle zákonných ustanovení dané země, minimálně však 12 měsíců. Ve státech Evropské unie je záruční doba 24 měsíců při výhradně soukromém používání (prokázáno fakturou nebo dodacím listem). Záruka 12 měsíců je poskytována právnickým osobám a fyzickým osobám nakupujícím na IČ. Škody vyplývající z přirozeného opotřebení, přetěžování, nesprávného zacházení, resp. škody zaviněné uživatelem nebo způsobené použitím v rozporu s návodem k obsluze, nebo škody, které byly při nákupu známy, jsou ze záruky vyloučeny. Reklamáce mohou být uznány pouze tehdy, pokud bude stroj v nerozebraném stavu zaslán zpět dodavateli nebo autorizovanému servisnímu středisku společnosti TPC bohman s.r.o.. Dobře si uschovejte návod k obsluze, bezpečnostní pokyny, seznam náhradních dílů a doklad o koupi. Jinak platí vždy dané aktuální záruční podmínky výrobce nebo prodejce v dané zemi v souladu s platnou legislativou.

### Poznámka

Společnost TPC Bohman si na základě neustálého výzkumu a vývoje změny bez předchozího upozornění.

## **12. Prohlášení o shodě**

Prohlašujeme, že toto zařízení splňuje požadavky následujících norem a směrnic.

Bezpečnost

EN 60335-1:2012+A11:2014+A13:2017

Směrnice 2006/42/EC

Elektromagnetická kompatibilita

EN 61000-6-3:2007+A1:2011; EN 61000-6-1:2007

Směrnice 2014/30/EU

RoHS

Směrnice 2011/65/EU

Marcel Vodička, jednatel společnosti

TPC Bohman s.r.o.

třída Tomáše Bati 283

763 02 Zlín

Česká republika

scooters@bohmangroup.eu

Název Bohman a logo Bohman jsou ochránými známkami používanými společnostmi Bohman Group s.r.o. a TPC Bohman s.r.o.

Ve Zlíně 2. ledna 2021