

bongo
cectec

S SERIE

Patinete eléctrico/Electric scooter



Manual de instrucciones
Instruction manual
Manuel d'instructions
Bedienungsanleitung
Manuale di istruzioni
Manual de instruções
Handleiding
Instrukcja obsługi
Návod k použití

1. PIEZAS Y COMPONENTES

Parts and components/Pièces et composants/Teile und Komponenten/
Parti e componenti/Peças e componentes/Onderdelen en componenten/
Części i komponenty/ Části a složení

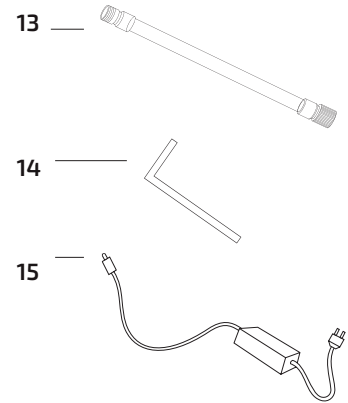
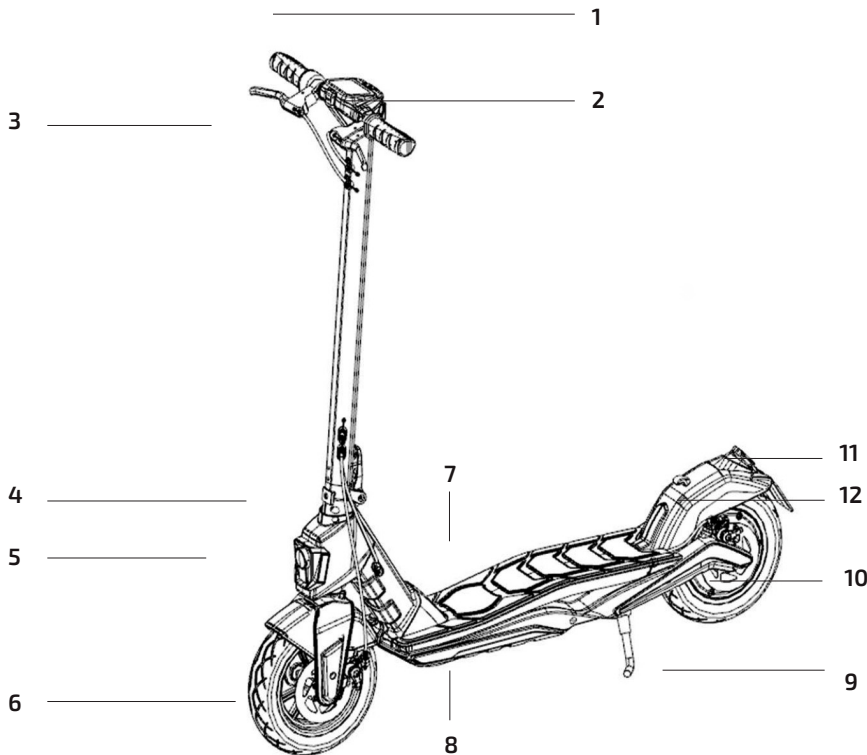

1. Akcelerátor
2. Kontrolní panel
3. Brzda
4. Pojistka složení
5. Přední světlo
6. Brzdový disk
7. Nášlap
8. Příhrádka na baterii
9. Stojánek
10. Hřídelový motor
11. Zadní světlo
12. Kroužek složení
13. Prodlužovací ústí nafouknutí
14. Nástroje
15. Nabíječka

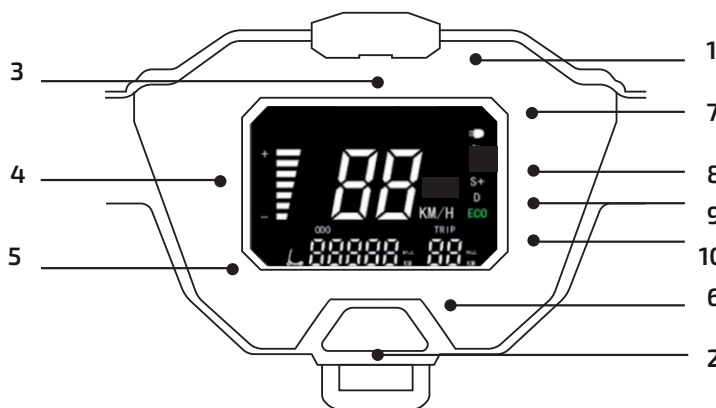

1. Rychloměr
2. Tlačítko zapnutí
3. Rychlost/chyba
4. Baterie
5. Počítadlo kilometrů
6. Km
7. Světelný indikátor
8. Program Sport
9. Program comfort
10. Program ECO

2. ADVERTENCIAS

Warning /Avertissements /Warnung /
Avvertenze/Advertências/Waarschuwing / Varování / Upozornění

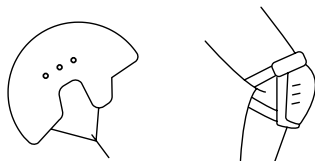

ES • Debe seguir precauciones de seguridad antes de conducir el patinete. Utilice elementos homologados de seguridad como cascos o rodilleras. **EN** • Safety measures should be taken before riding. Wear approved safety elements such as a helmet or kneecaps. **FR** • Vous devez suivre des précautions de sécurité avant de conduire la trottinette. Utilisez des éléments de sécurité homologués comme un casque ou des genouillères. **DE** • Folgen Sie vor Inbetriebnahme aufmerksam die Sicherheitshinweise. Die Verwendung von TÜV-geprüftem Sicherheitsequipment wie Schutzhelmen oder Knieschützern wird dringend empfohlen. **IT** • Seguire le istruzioni di sicurezza prima di guidare il monopattino. Utilizzare elementi omologati come caschi o ginocchiere. **PT** • Deve seguir as precauções de segurança antes de conduzir. Utilize elementos de proteção como capacetes e joelheiras. **NL** • De veiligheidsvoorzorgsmaatregelen moeten gevolgd worden alvorens de step te gebruiken. Gebruik gecertificeerde veiligheidshulpmiddelen zoals helmen of kniebeschermers. **PL** Należy zapoznać się z zasadami bezpieczeństwa przed przystąpieniem do jazdy na hulajnodze. Zastrz się w elementy ochronne, takie jak kask, ochraniacze itd. **CZ** • Při řízení koloběžky dodržujte bezpečnostní předpisy. Používejte homologované bezpečnostní prvky - jako jsou přilby a chrániče.

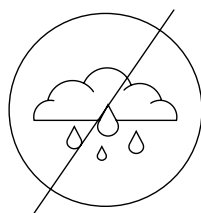

ES • No use el vehículo bajo la lluvia. **EN** • Do not use the vehicle under rain. **FR** • N'utilisez pas la trottinette s'il pleut. **DE** • Verwenden Sie nie das Fahrzeug im Regen. **IT** • Non usare il veicolo sotto la pioggia. **PT** • Não use o veículo em dias de chuva. **NL** • Gebruik de step niet in de regen. **PL** Nie korzystaj z hulajnogi podczas deszczu. **CZ** • Koloběžku nepoužívejte za deště.

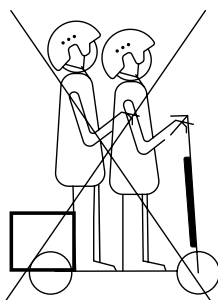

ES • El patinete no puede ser utilizado por más de una persona a la vez. **EN** • The appliance must not be used by more than one person at the same time. **FR** • La trottinette ne peut pas être utilisée par plus d'une personne à la fois. **DE** • Der E-Scooter muss nie von mehr als einer Person gleichzeitig verwendet werden. **IT** • Il monopattino non può essere utilizzato da più di una persona contemporaneamente. **PT** • A trotineta não pode ser usada por mais de uma pessoa ao mesmo tempo. **NL** • De step mag niet gebruikt worden door meer dan één persoon tegelijkertijd. **PL** Z hulajnogi może korzystać tylko jedna osoba naraz. **CZ** • Tento produkt nemůže používat více jak jedna osoba najednou.

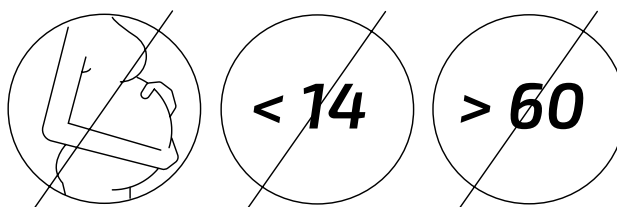

ES • Las personas menores de 14 años, mayores de 60 y las mujeres embarazadas no pueden utilizar este producto. **EN** • People below 14 years old, above 60 and pregnant women may not use the product. **FR** • Les personnes de moins de 14 ans, de plus de 60 ans et les femmes enceintes ne peuvent pas utiliser ce produit. **DE** • Menschen unter 14 bzw. über 60 Jahren und Schwanger dürfen dieses Gerät nicht verwenden. **IT** • Questo prodotto non può essere utilizzato da minori di 14 anni, maggiori di 60 e donne in gravidanza. **PT** • Pessoas menores de 14 anos, maiores de 60 e mulheres grávidas, não podem utilizar este produto. **NL** • Personen jonger dan 14 jaar, ouder dan 60 jaar en zwangere vrouwen mogen dit product niet gebruiken. **PL** Osoby poniżej 14 roku życia lub powyżej 60 oraz kobiety w ciąży nie mogą korzystać z urządzenia. **CZ** • Osoby mladší 14ti let, starší 60ti let a těhotné ženy tento produkt používat nemohou.

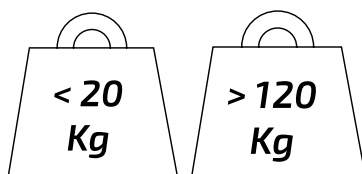

ES • Peso mínimo permitido: 20 kg. Peso máximo permitido: 120 kg. **EN** • Minimum load allowed: 20 kg, maximum load allowed: 120 kg. **FR** • Poids minimal autorisé : 20 kg. Poids maximal autorisé : 120 kg. **DE** • Mindestgewicht: 20 kg. Höchstgewicht: 120 kg. **IT** • Peso minimo permesso: 20 kg. Peso massimo permesso: 120 kg. **PT** • Peso mínimo permitido: 20 kg. Peso máximo permitido: 120 kg. **NL** • Minimaal toegestaan gewicht: 20 kg. Maximaal toegestaan gewicht: 120 kg. **PL** Minimalne dozwolone obciążenie: 20 kg. Maksymalne dozwolone obciążenie: 120 kg. **CZ** • Minimální dovolená váha: 20 kg. Maximální dovolená váha: 120 kg.

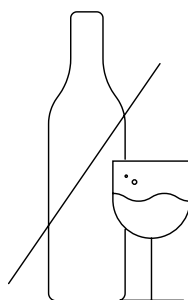

ES • No conduzca el patinete si ha bebido o tomado medicamentos. **EN** • Do not ride the scooter after drinking or taking medicine. **FR** • Ne conduisez pas la trottinette si vous avez consommé de l'alcool ou pris des médicaments. **DE** • Fahren Sie nie den Scooter unter dem Einfluss von Alkohol oder Medikamenten. **IT** • Non guidare il monopattino in caso di assunzione di alcool o medicinali. **PT** • Não conduza a trotineta se bebeu álcool ou tomou medicamentos. **NL** • Bestuur de step niet als u gedronken heeft of medicatie heeft genomen. **PL** Zaniechaj jazdy na hulajnodze, jeśli piłeś alkohol lub przyjąłeś leki. **CZ** • Nepoužívejte koloběžku, pokud jste požili alkoholické nápoje anebo jste pod vlivem léků.

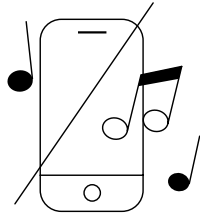

ES • No utilice el teléfono ni escuche música mientras conduce el patinete. **EN** • Do not use the phone or listen to music while riding the scooter. **FR** • N'utilisez pas votre téléphone et n'écoutez pas de musique pendant que vous conduisez la trottinette. **DE** • Verwenden Sie während des Betriebs kein Handy und hören Sie keine Musik. **IT** • Non utilizzare il telefono nè ascoltare musica durante la guida del monopattino. **PT** • Não utilize o telemóvel nem escute música enquanto conduz a trotineta. **NL** • Gebruik niet uw mobiele telefoon en luister geen muziek tijdens het besturen van de step. **PL** Nie korzystaj z telefonu ani nie słuchaj muzyki podczas prowadzenia hulajnogi. **CZ** • Nepoužívejte telefon ani neposlouchejte hudbu během jízdy na koloběžce.

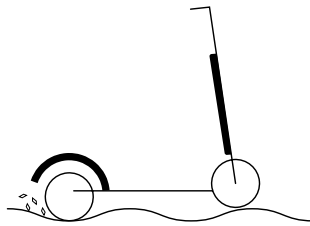

ES • Preste especial atención a la conducción cuando haya arena, charcos, barro, hielo, nieve o escaleras y cuando esté oscuro o el suelo mojado. **EN** • Pay special attention to the riding when the road has sandstone, ponding, mud, ice, snow, stairs or when it is wet or dark. **FR** • Faites bien attention à votre conduite lorsqu'il y a du sable, des flaques d'eau, de la boue, du verglas, de la neige ou des escaliers et lorsqu'il fait sombre ou que le sol est mouillé. **DE** • Seien Sie besonders vorsichtig beim Fahren durch Sand, Schlamm, Glatteis, Schnee oder Treppen, und wenn es dunkel ist oder der Boden nass ist. **IT** • Prestare attenzione alla guida in presenza di sabbia, pozzanghere, gelo, neve, scale, in luoghi bui e orari notturni o sul bagnato. **PT** • Preste especial atenção à condução quando houver areia no pavimento, charcos de água, neve ou escadas e quando estiver de noite. **NL** • Let goed op als u rijdt over zand, plassen, modder, ijs, sneeuw of trappen en als het donker is of de ondergrond nat is. **PL** Zachowaj szczególną ostrożność, jeśli na nawierzchni pojawiają się kałuże, piasek, błoto, lód, śnieg, nierówności, jeśli jest mokra lub jeśli prowadzisz w ciemności. **CZ** • Věnujte zvýšenou pozornost řízení pokud se objeví písek, kaluže, bahno, led, sníh nebo schody anebo pokud je tma nebo je povrch mokrý.

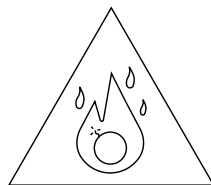

ES • No utilice el patinete en áreas peligrosas donde pudiera haber sustancias inflamables o explosivas, líquidos o suciedad. **EN** • Do not use the vehicle in dangerous areas where there could be flammable or explosive substances, liquid or dust. **FR** • N'utilisez pas la trottinette dans des endroits dangereux où il pourrait y avoir des substances inflammables ou explosives, liquides ou saletés. **DE** • Verwenden Sie den Scooter nie bei Gefahrenbereichen, in denen es brennbare Stoffe, Flüssigkeiten oder Schmutzigkeit geben könnte. **IT** • Non utilizzare il monopattino in zone pericolose in presenza di sostanze infiammabili o esplosive, liquidi o sporco. **PT** • Não utilize a trotineta em áreas perigosas onde possa haver substâncias inflamáveis ou explosivas, líquidos ou sujidade. **NL** • Gebruik de step niet op gevaarlijke plaatsen waar zich ontvlambare of ontplofbare stoffen, vloeistoffen of vuiligheid zouden kunnen bevinden. **PL** Nie używaj hulajnogi na niebezpiecznych obszarach, gdzie mogą występować łatwopalne lub wybuchowe substancje, brud lub ciecz. **CZ** • Nepoužívejte koloběžku v nebezpečných místech, kde by mohly být hořlavé nebo výbušné látky, tekutiny anebo nečistoty.

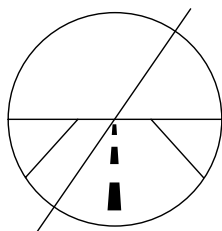

ES • Este patinete no está diseñado para ser conducido por carreteras, autovías o autopistas. Consulte la legislación vigente de su municipio sobre dónde está permitido circular en patinete. **EN** • This scooter is not designed to ride on vehicle roads or highways. Check your current local legislation about where it is allowed to ride the scooter. **FR** • Cette trottinette n'a pas été conçue pour être conduite sur route ni autoroute. Consultez la législation en vigueur dans votre ville quand aux endroits qui autorisent la circulation de trottinette. **DE** • Dieser Scooter ist nicht für Landstraßen, Schnellstraßen oder Autobahnen bestimmt. Lesen Sie die geltenden Gesetze Ihrer Gemeinden durch, um sich darüber zu informieren, wo Sie den Scooter fahren können. **IT** • Questo monopattino non è stato progettato per essere guidato in strade e autostrade. Consultare il decreto legislativo in vigore presso il suo comune in merito a dove è possibile circolare in monopattino. **PT** • Esta trotineta não está desenhada para ser conduzida em estradas, autoestradas nem vias rápidas. Consulte a legislação vigente do seu município sobre em que zonas estão permitidas circular com a trotineta. **NL** • Deze step is niet ontworpen om gebruikt te worden op autowegen of snelwegen. Raadpleeg de huidige wetgeving van uw gemeente betreffende de plaatsen waar het is toegestaan om de step te gebruiken. **PL** Hulajnoga nie jest przeznaczona do użytku na szosach ani autostradach. Sprawdź regulacje prawne dotyczące jazdy hulajnogą w twojej miejscowości. **CZ** • Tato koloběžka není konstruována pro použití na silnicích a dálnicích. Konzultujte platné předpisy v místě, kde budete koloběžku používat, abyste věděli, kde je možné ji používat.

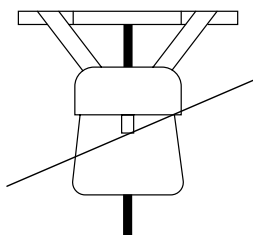

ES • No coloque objetos pesados sobre el manillar. **EN** • Do not place heavy objects on the handlebar. **FR** • Ne placez pas d'objets lourds sur le guidon. **DE** • Stellen Sie keine schweren Gegenstände auf den Lenker. **IT** • Non collocare oggetti pesanti sul manubrio. **PT** • Não coloque objetos pesados sobre o volante. **NL** • Hang geen zware objecten aan het stuur. **PL** Nie zawieszaj ciężkich przedmiotów na kierownicy. **CZ** • Nevěšzte na řídítko těžké předměty.

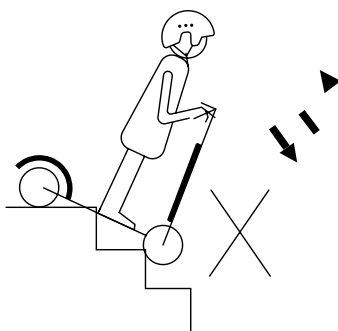

ES • Evite subir o bajar escaleras con el patinete. **EN** • Avoid riding up and down the stairs with the scooter. **FR** • Évitez de monter ou de descendre des escaliers avec la trottinette. **DE** • Vermeiden Sie, Treppen mit dem Scooter hinauf- und hinunterzusteigen. **IT** • Evitare salire o scendere le scale con il monopattino. **PT** • Evite subir ou descer escadas com a trotineta. **NL** • Vermijd trappen met de step. **PL** Unikaj pokonywania schodów na hulajnodze. **CZ** • Vyhněte se na koloběžce schodům v obou směrech.

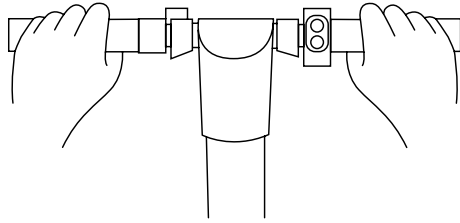

ES • Circule siempre con las dos manos sobre el manillar. **EN** • Always drive the scooter holding the handlebar with both hands. **FR** • Lorsque vous circulez, vos deux mains doivent toujours se trouver sur le guidon. **DE** • Fahren Sie immer mit den zwei Händen auf dem Lenker. **IT** • Circolare sempre con entrambe le mani sul manubrio. **PT** • Circule sempre com as duas mãos no volante. **NL** • Rijd altijd met twee handen aan het stuur. **PL** Prowadź hulajnogę zawsze obiema rękami. **CZ** • Držte řídítka vždy oběma rukama.

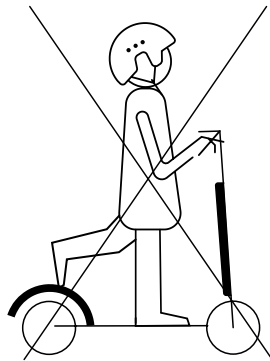

ES • No conduzca el patinete con un solo pie. **EN** • Do not use the scooter with just one foot on the footrest. **FR** • Lorsque vous circulez, vos deux pieds doivent toujours se trouver sur le repose-pieds. **DE** • Fahren Sie immer mit beiden Füßen. **IT** • Non guidare il monopattino con un solo piede. **PT** • Enquanto estiver a circular, certifique-se de ter os dois pés no apoio para pés. **NL** • Rijd niet met slechts één voet op de step. **PL** Podczas jazdy ustaw na platformie obie stopy. **CZ** • Nejezděte na koloběžce jen s jednou nohou na nášlapu.

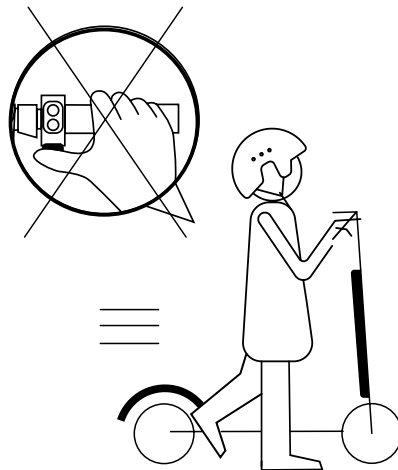

ES • No presione el acelerador cuando camine junto al patinete. **EN** • Do not activate the throttle while walking next to the scooter. **FR** • N'appuyez pas sur l'accélérateur lorsque vous marchez à côté de la trottinette. **DE** • Drücken Sie den Gashebel nicht, während Sie neben dem Scooter laufen. **IT** • Non premere l'acceleratore quando si cammina con il monopattino. **PT** • Não pressione o acelerador quando estiver ao lado da trotineta. **NL** • Druk niet op de versneller als u naast de step loopt. **PL** Nie wciskaj akceleratora, kiedy idziesz i prowadzisz obok siebie hulajnogę. **CZ** • Netiskněte akcelerátor, pokud jdete vedle koloběžky.

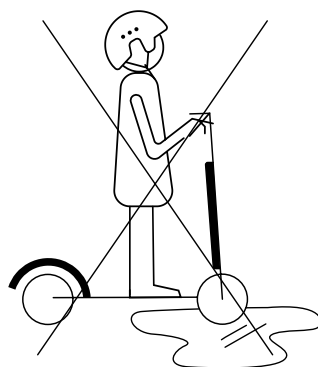

ES • No conduzca sobre charcos ni superficies mojadas. **EN** • Do not ride through puddles or other wet surfaces. **FR** • Ne conduisez pas sur des flaques ni sur des surfaces mouillées. **DE** • Fahren Sie nicht auf Pfützen oder nasse Oberflächen. **IT** • Non condurre su pozzanghere né superfici bagnate. **PT** • Não conduza sobre poças de água nem em pavimentos molhados. **NL** • Rijd niet door plassen of op natte oppervlakken. **PL** Nie przejeżdżaj przez kałuże ani mokre powierzchnie. **CZ** • Nevjíždějte do kaluží ani na mokré povrchy.

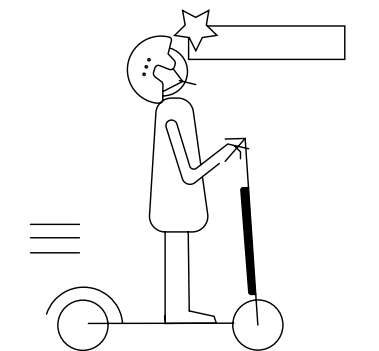

ES • Tenga cuidado con la cabeza si pasa debajo de zonas con techo como una puerta. **EN** • Watch your head when passing through doorways or when driving indoors. **FR** • Faites attention à votre tête si vous passez par des endroits possédant un toit comme une porte. **DE** • Passen Sie auf Ihren Kopf auf, wenn Sie unter überdachte Bereiche vorbeikommen. **IT** • Prestare attenzione se si passa sotto a tettoie o porte. **PT** • Tenha cuidado com a cabeça se passar por baixo de zonas com pouca altura. **NL** • Pas op uw hoofd als u door besloten ruimtes of openingen rijdt, zoals een deur. **PL** Zachowaj ostrożność przy przejeżdżaniu przez miejsca, w których jest strop. **CZ** • Dávejte pozor na hlavu, pokud vjíždíte pod střechem nebo do dveří.

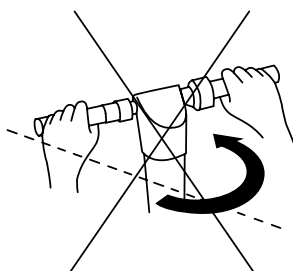

ES • Cuando circule a alta velocidad no gire el manillar de forma brusca. **EN** • Do not turn the handlebar suddenly when riding at high speed. **FR** • Lorsque vous circulez à vitesse élevée, ne tournez pas brusquement le guidon. **DE** • Bei hohen Geschwindigkeiten drehen Sie den Lenker nicht scharf. **IT** • In caso di circolare ad alta velocità non girare il manubrio in modo brusco. **PT** • Quando circular a alta velocidade, não gire o volante de forma brusca. **NL** • Als u op hoge snelheid rijdt, draai dan niet abrupt aan het stuur. **PL** Nie wykonuj gwałtownych ruchów kierownicą, kiedy jedziesz z dużą prędkością. **CZ** • Pokud jedete rychle, neotáčejte rychle řídítky do stran.

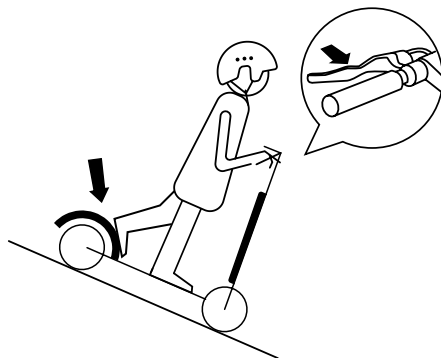

ES • Modere la velocidad en caso de descender por pendientes y utilice ambos frenos. **EN** • Watch your speed when travelling downhill. Use both brakes at once when travelling at high speed. **FR** • Modérez la vitesse si vous descendez des pentes et utilisez les deux freins. **DE** • Mäßigen Sie die Geschwindigkeit bei Abhängen und verwenden Sie die zwei Bremsen. **IT** • Moderare la velocità in caso di discesa in pendenze e utilizzare entrambi i freni. **PT** • Reduza a velocidade em caso de descer por rampas e utilize ambos travões. **NL** • Pas de snelheid aan als u een heuvel afdalt en gebruik beide remmen. **PL** Zmniejsz prędkość, kiedy zjeżdżasz z górki, użyj obu hamulców. **CZ** • Přizpůsobte rychlost, pokud jedete z kopce, a použijte obě brzdy.

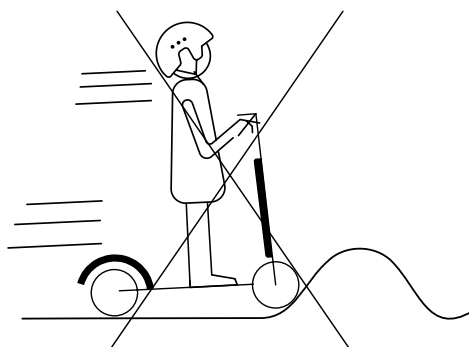

ES • No circule a alta velocidad sobre obstáculos como escalones, bordillos o badenes. **EN** • Do not ride fast on stairs, curbs or speed humps. **FR** • Ne circulez pas à vitesses élevées sur des obstacles comme des marches, des bords, des cassis, ... **DE** • Fahren Sie nie mit höher Geschwindigkeit durch Hindernisse wie Treppenstufen, Bordsteine oder Bremsschwellen. **IT** • Non circolare ad alta velocità su ostacoli quali scaloni, bordi o dossi. **PT** • Não circule em alta velocidade sobre obstáculos como degraus ou bermas. **NL** • Rijd niet met hoge snelheid over obstakels zoals treden, stoepranden of verkeersdrempels. **PL** Nie przejeżdżaj z dużą prędkością przez przeszkody, np. krawężniki, kanty czy progi. **CZ** • Nenajíždějte ve velké rychlosti na překážky, jako jsou schody nebo obrubníky.

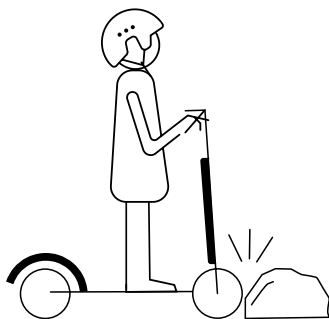

ES • No golpee obstáculos con las ruedas. **EN** • Avoid hitting obstacles with the wheels. **FR** • Ne choquez pas avec les roues contre des obstacles. **DE** • Schlagen Sie keinen Gegenstand mit den Reifen. **IT** • Non colpire ostacoli con le ruote. **PT** • Não choque em obstáculos. **NL** • Raak geen obstakels met de wielen. **PL** Nie uderzaj kołami w przeszkody. **CZ** • Nevráżejte koly do překážek.

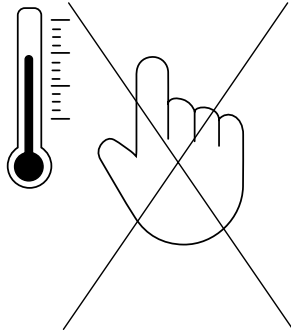

ES • No toque el motor del buje inmediatamente después de circular, podría estar a alta temperatura. **EN** • Do not touch the product's motor immediately after riding it, it could burn. **FR** • Ne touchez pas le moteur immédiatement après avoir conduit, sa température pourrait être très élevée. **DE** • Berühren Sie den Motor nicht sofort nach dem Gebrauch, da er bei hoher Temperatur sein könnte. **IT** • Non toccare il motore subito dopo aver guidato, potrebbe trovarsi ad una temperatura elevata. **PT** • Não toque no motor imediatamente depois de circular, poderia estar a altas temperaturas. **NL** • Raak de motorbehuizing niet aan direct na gebruik van de step, omdat de motor warm zou kunnen zijn. **PL** Nie dotykaj silnika przez jakiś czas po zakończeniu jazdy, gdyż może być gorący. **CZ** • Nedotýkejte se pouzdra motoru během nebo ihned po jízdě. Mohl by být horký.

3. BEZPEČNOSTNÍ POKYNY

Před použitím přístroje si pozorně přečtěte následující bezpečnostní pokyny. Uchovejte tento manuál pro pozdější použití nebo pro nové uživatele.

- Cecotec nepřebírá žádnou odpovědnost, která by mohla plynout ze špatného používání tohoto produktu nebo z nedodržení pravidel silničního provozu, stejně tak jako nedodržení instrukcí v tomto manuálu.
- Tato elektrická koloběžka není hračka. Používejte ji s rozumem, opatrně a s respektem vůči ostatním a vůči sobě.
- Zkontrolujte místní předpisy spojené s používáním tohoto dopravního prostředku před jeho použitím a ujistěte se, že dodržíte místní pravidla silničního provozu. Jezděte opatrně a dávejte pozor na osoby a předměty ve vašem okolí, abyste se vyhnuli nehodám.
- Vždy používejte doporučené oblečení, zapnutou helmu, brýle, rukavice, sportovní obuv a chrániče kolen a loktů vhodných pro tento typ produktu.
- Rozměry koloběžky by měly odpovídat velikosti uživatele. Osoba, která bude jezdit na této koloběžce by měla být schopná jednoduše položit obě nohy na zem, pokud sedí na sedadle.
- Při zastavení nebo parkování koloběžky se ujistěte, že tak činíte na hladkém a bezpečném povrchu.
- Maximální dovolené zatížení tohoto modelu je 110 kg.
- Tento produkt nemůže používat více jak jedna osoba najednou.
- Špatné používání tohoto produktu nebo nedodržení instrukcí v tomto manuálu mohou způsobit vážné zranění nebo dokonce úmrtí.
- Pro vyřešení závažných oprav při údržbě kontaktujte Asistenční technický servis Cecotec. Nepokoušejte se

opravit přístroj vlastními silami.

- Nenechávejte baterii v blízkosti ohně nebo zdrojů tepla. Vyhněte se používání závadných baterií.
- Nesedejte si a ani nikomu nedovolte sednout si na koloběžku, pokud stojí.
- Nejezděte na koloběžce v noci.
- V případě, že bude používat koloběžku uživatel, který není seznámen s řízením tohoto typu dopravních prostředků, doporučuje se, aby byl před prvním použitím obeznámen dospělou osobou o následujících prvcích:
 1. Zrychlení.
 2. Zpomalení.
 3. Brždění.
 4. Základní pravidla provozu.
- Před každým použitím zkontrolujte brzdy, nafouknutí a stav pneumatik, a akcelerátor. Pokud bude koloběžka vydávat neobvyklé zvuky nebo detekujete jinou anomálii, nepoužívejte ji a spojte se s oficiálním technickým servisem Cecotec.
- Není dovoleno koloběžku jakkoli modifikovat. Mohlo by to změnit její výkon nebo poškodit její strukturu a způsobit tak škody.
- Ujistěte se, že jste před zaparkováním přístroj vypnuli.
- Nejezděte na koloběžce za deště, na sněhu, v mlze anebo za vlhka.
- Nedovolte, aby se jakákoli elektrická část přístroje dostala do kontaktu s vodou nebo jinými tekutinami. Nepoužívejte koloběžku v blízkosti řek, jezer a jiných vodních nádrží.
- Dohlížejte na děti, abyste se ujistili, že si s přístrojem nehrají. Je naprosto nezbytné na přístroj dohlížet, pokud je používán v blízkosti dětí nebo přímo dětmi.

SPRÁVNÉ POUŽITÍ KOLOBĚŽKY

- Nenoste volné oblečení, šály, náhrdelníky a jiné předměty s dlouhými šňůrkami nebo řetízky.
- Neřídte s předměty v kapsách.
- Neřídte s předměty v rukou a nebo v ústech.
- Nevozte na koloběžce další osoby ani předměty.
- Během řízení nedávejte chodidla na zem.
- Nesestupujte z koloběžky za jízdy.
- Neskákejte s koloběžkou ani s ní nedělejte jiné akrobacie.
- Za jízdy nečtěte, nepište, nepijte ani nejezte.
- Neposlouchejte hudbu, pokud řídíte.
- Vyvarujte se jízdy na nestabilním nebo nebezpečném povrchu, jako jsou silnice s nezpevněným povrchem nebo děravé silnice.
- Neřídte pod vlivem drog ani alkoholu, pokud se cítíte unaveni a nebo pokud by vaše vědomí a nebo reakce mohly být ovlivněny.
- Nejezděte na koloběžce v nezvyklých pozicích a nepoužívejte chodidla k brždění.

4. MONTÁŽ A NASTAVENÍ PRODUKTU

UPOZORNĚNÍ: Příklad se dodává složený.

ROZLOŽENÍ DRŽÁKU ŘÍDÍTEK:

1. Ujistěte se, že je přístroj vypnutý.
2. Zatáhněte řídítka směrem nahoru a oddělte tyč od zadního blatníku.
3. Vytáhněte tyč, nastavte pojistku signalizující složení do pozice zavřeno a otočte kroužek pro její zajištění.

SLOŽENÍ DRŽÁKU ŘÍDÍTEK:

4. Posuňte kroužek složení směrem nahoru.
5. Otevřete pojistku složení.
6. Posuňte směrem dolů pojistku složení a potom tyč.
7. Zarovnejte háček zavření s otvorem pro uschování tyče na blatníku.

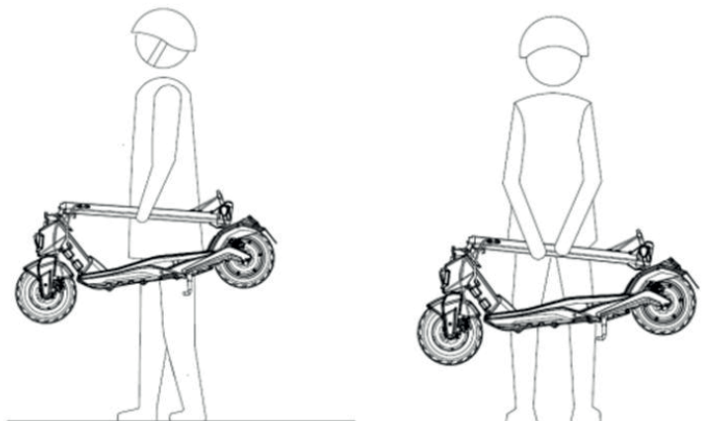
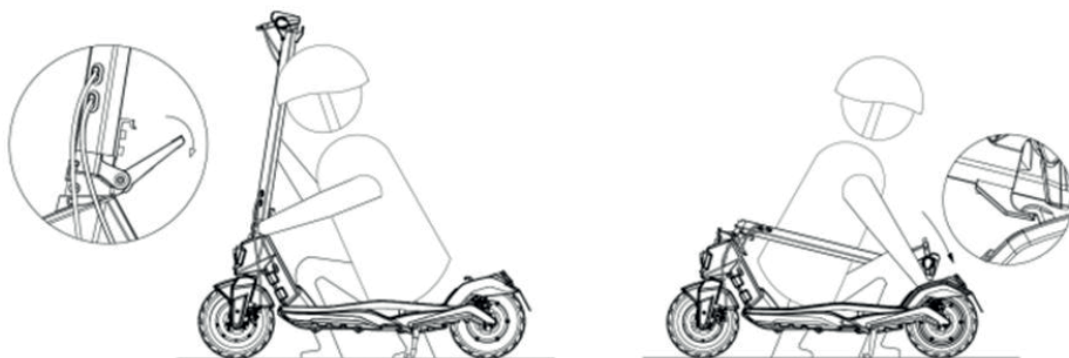

MONTÁŽ KOLOBĚŽKY:

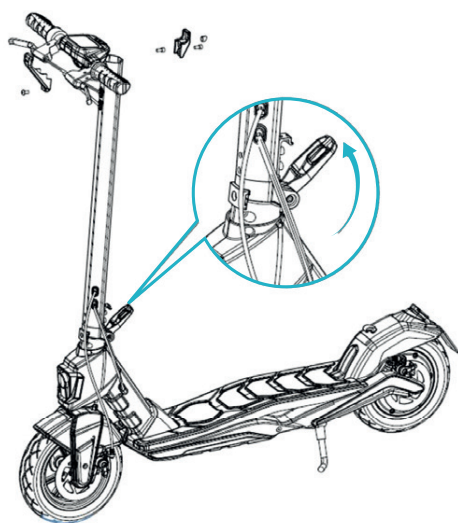

1. Upevněte tyč koloběžky a posuňte směrem dolů pojistku složení. Potom posuňte pojistku složení směrem dolů a ujistěte se, že je pevně zajištěná.

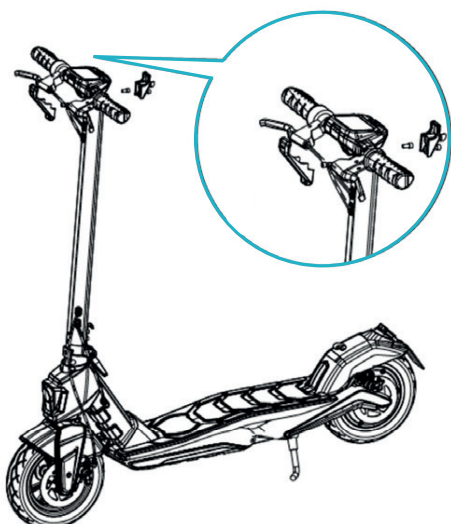
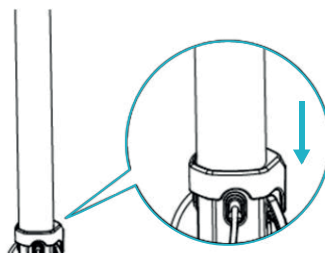

2. Instalujte řídítka na tyč.

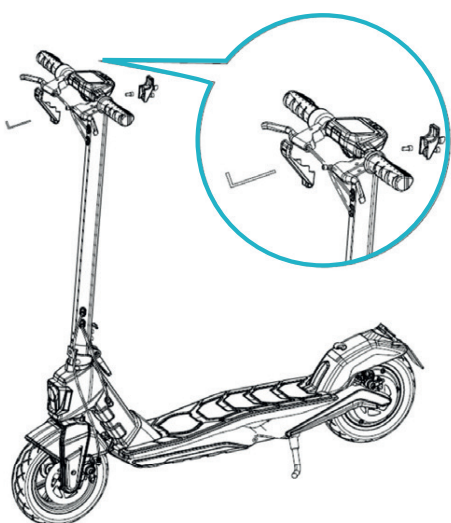

3. Použijte přiložený šestihranný klíč mezi nástroji pro upevnění 4 šroubů.

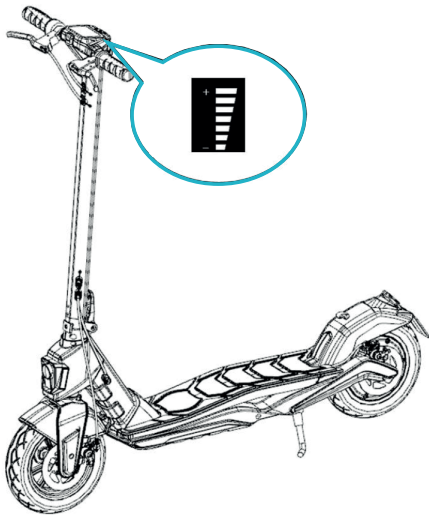

1. Zapněte koloběžku a opatrně ji vyzkoušejte, než na ní budete jezdit.

NASTAVENÍ BRZD:

Brzda se musí seřizovat periodicky.

8. Brzdy by měly být asi 5-6 mm daleko od rukojeti řídítek.
9. Postavte se na koloběžku, abyste tuto vzdálenost zkontrolovali.
10. Pokud zjistíte, že brzda je příliš utažená nebo volná, použijte šestihranný klíč M4, abyste ji upravili.
11. Pokud je příliš silná, zkratíte kabel brzdy směrem nahoru. Pokud je příliš volná, povolte kabel směrem dolů. Jakmile je brzda nastavená, utáhněte matici.

Upozornění: Po každé úpravě utáhněte šroub

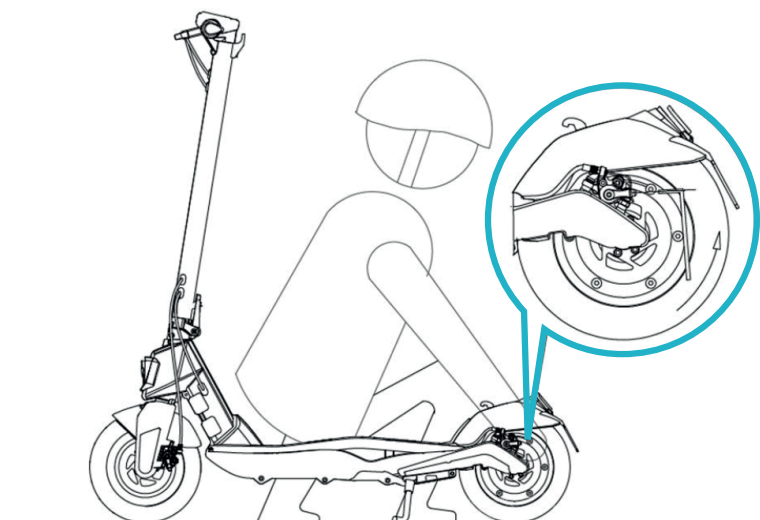
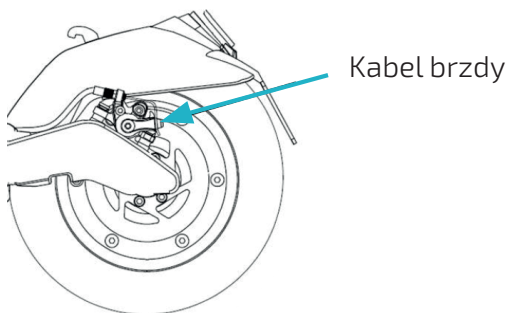

PŘIZPŮBENÍ VÝŠKY ŘÍDÍTEK:

Použijte šestihranný klíč M5 pro upravení řídítek a tyče, abyste se vyhnuli vibraci řídítek.

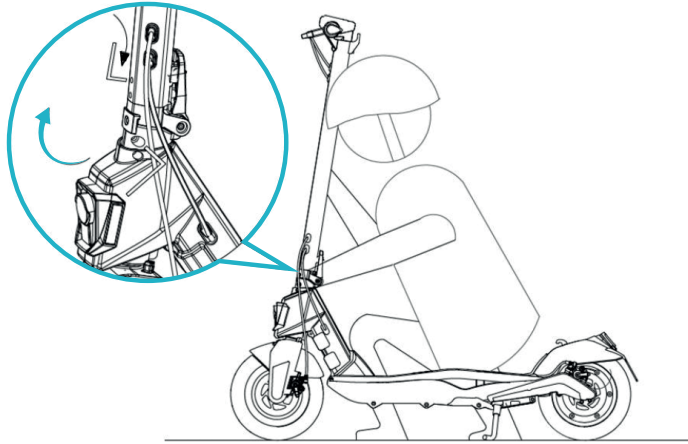

JAK NAFOUKNOUT KOLA:

Poznámka: před prvním použitím koloběžky zkontrolujte, jestli nafouknutí kol je dostatečné. Optimální tlak je 3,5 Pa.

Pokud vidíte, že je pneumatika je málo nahuštěná, použijte ventilku pro její nafouknutí. Odmontujte víčko ventilku, připojte konec nafukovací hubice k pneumatice a druhý konec k nanometru nebo k pumpičce a nafoukněte ji.

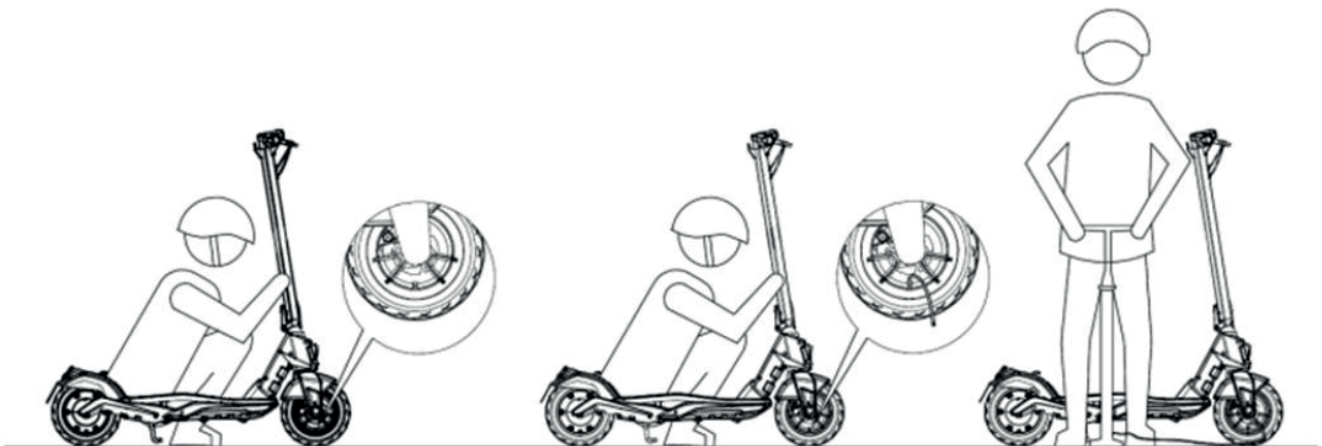

5. FUNGOVÁNÍ

- Zapnutí: podržte stisknuté tlačítko zapnutí po dobu několika vteřin pro zapnutí nebo vypnutí koloběžky.
- Světlo: držte stisknuté tlačítko zapnutí pro zapnutí nebo vypnutí světla.
- Program: stiskněte dvakrát tlačítko zapnutí pro přepnutí mezi těmito 3mi programy.
- Koloběžka má 3 různé programy:
 - ECO
 - CONFORT
 - SPORT
- Akcelerátor: použijte ho pro nastartování koloběžky a pro zrychlení.
- Brzda: držte brzdu stisknutou, abyste zastavili.

Upozornění: při brždění zadní světlo bliká.

PŘÍSTUP A AKTIVACE BATERIE A MOTORU

Jak baterie, tak motor, jsou již instalovány a připojeny. Pro přístup ke všem těmto částem zvedněte nášlap. Vložte konektor pro aktivaci elektrického obvodu.

Upozornění:

- Uchovejte nabíjecí baterie nebo baterie z dosahu dětí a zvířat. Při jejich spolknutí by se mohly zranit. V případě spolknutí okamžitě vyhledejte lékaře.
- V případě, že jste zjistili jakékoli poškození, trhlinu nebo nedokonalost, vyhněte se manipulaci s přístrojem a kontaktu s kůží, očima a sliznicemi. V případě, že by se roztok z baterie dostal do očí, okamžitě vymyjte zasažené místo velkým množstvím vody. Okamžitě vyhledejte lékaře.

NABÍTÍ

1. Zvedněte nášlap.
2. Připojte nabíječku do nabíjecího portu.
3. Jakmile je baterie úplně nabitá, vraťte nášlap na původní místo.

Upozornění:

- Příklad je dodán nabitý, nicméně se doporučuje znovu ho nabít mezi 6 až 8 hodinami před prvním použitím.
- Také se doporučuje nabít ho po každém použití před jeho uschováním.

- Nedovolte, aby se baterie úplně vybila. Mohlo by dojít k jejímu poškození.

6. ČIŠTĚNÍ A ÚDRŽBA

ČIŠTĚNÍ:

- Pokud je to nutné, čistěte přístroj jemným hadříkem, vodou a mýdlem.
- Po vyčištění koloběžku důkladně vysušte. Kovové části by mohly zkorodovat nebo zoxidovat.
- Nepoužívejte alkohol, benzín, kerosin ani další korozivní nebo chemická rozpouštědla.
- Nečistěte přístroj tlakovou vodou.
- Ujistěte se, že kabel nabíječky je odpojen a že gumová zátka je umístěná na nabíjecím portu, abyste se vyhnuli elektrickému zkratu a jiným závažným poruchám.

GENERÁLNÍ ÚDRŽBA:

- Generální údržbu by měl vždy provést kvalifikovaný personál.
- Vždy použijte originální náhradní díly od firmy Cecotec.
- Jakákoli oprava by se měla dělat s koloběžkou na stojanu a ve vypnutém stavu.
- Pokud nebudete koloběžku delší dobu používat, uschovejte ji vevnitř domácnosti nebo na bezpečném, suchém a stinném místě. Vyhněte se skladování venku po dlouhou dobu.
- Vystavení slunečnímu světlu, přehřátí nebo zamrznutí urychlí známky poškození nebo opotřebování a zkrátí užitečnou dobu koloběžky a její baterie.

ÚDRŽBA A ZACHÁZENÍ S BATERIÍ:

- Nepoužívejte baterie jiných modelů ani značek, mohlo by to způsobit vážné bezpečnostní riziko.
- Je zakázáno dotýkat se kontaktů baterie, odmontovat nebo píchat do baterie. Zabraňte kontaktu baterie a kovových předmětů, abyste zabránili elektrickému výboji.
- Používejte pouze originální nabíječku, abyste se vyhnuli riziku požáru.
- Po každém použití baterii nabijte, než koloběžku uschováte. Prodloužíte tak její životnost.
- Nevystavujte baterii teplotám vyšším než 50 °C nebo nižším než -20 °C.
- .

ZKOUŠKY, KTERÉ BY SE MĚLY PROVÉST:

- Pokud vám koloběžka spadne, zkontrolujte, jestli akcelerátor funguje správně. Abyste to zjistili, zkuste zrychlit a zpomalit několikrát za sebou.
- Periodicky kontrolujte, jestli brzdy fungují správně. Abyste to zjistili, manuálně tlačte koloběžku a silně zabrzděte, abyste se ujistili, že správně zareaguje.
- Kontrolujte, že všechny části koloběžky jsou na svém místě a dobře upevněné.

ČEŠTINA

- Kontrolujte opotřebení a nafouknutí kol.
- Kontrolujte opotřebení brzd a kabelu akcelarátoru.

7. ŘEŠENÍ PROBLÉMŮ

CHYBA	PŘÍČINA	ŘEŠENÍ
Motor nefunguje.	Baterie není připojená.	Zkontrolujte konektory.
	Baterie je málo nabitá.	Nabijte baterii.
	Problém s elektřinou.	Zkontrolujte všechny konektory.
Motor se během používání vypne.	-	Uvolněte akcelarátor a počkejte, až koloběžka vychladne
Po nabití se koloběžka vypne.	Baterie není úplně nabitá.	Nabijte baterii.
	Baterie je zamrzlá.	Ohřejte baterii.
	Baterie je stará nebo nefunguje správně.	Vyměňte baterii.
Baterie se nenabíjí.	Nízký stupeň nabití baterie.	Vyměňte baterii.
	Nabíječka baterie je rozbitá.	Vyměňte nabíječku baterie.

Ostatní chyby:

- E1: Chyba motoru
- E2: Chyba indikátoru kontroly
- E3: Chyba akcelarátoru
- E4: Chyba indikátoru MOS
- E5: Chyba fázového proudu
- E6: Chyba středního proudu
- E7: Chyby napětí baterie
- E8: Chyba brzdy řídítek

8. TECHNICKÉ SPECIFIKACE

Název a reference produktu: 07033 – Bongo Serie S Infinity	Název a reference produktu: 07034 – Bongo Serie S Unlimited
Baterie: 36 VDC, 7800 mAh	Baterie: 36 VDC, 10000 mAh
Maximální výkon: 750 W	Maximální výkon: 750 W

Vyrobena v Číně | Navrženo ve Španělsku

9. RECYKLACE ELEKTROSPOTŘEBIČŮ



Evropská směrnice 2012/19/EU o odpadních elektrických a elektronických zařízeních (OEEZ) specifikuje elektrospotřebiče, které se nemají recyklovat spolu s ostatním komunálním odpadem. Tyto elektrospotřebiče se musí zlikvidovat samostatně, aby se tak dosáhlo co nejlepší recyklace a využití materiálů, a tímto se omezil dopad, který by lidé mohli mít na životní prostředí.

Symbol přeškrtnutého kontejneru připomíná povinnost zlikvidovat tento produkt správně. Pokud má daný produkt baterii nebo energetický zásobník, který umožňuje elektrickou autonomii, musí se před likvidací vyjmout a musí se s ní nakládat odděleně, jako s odpadem odlišné kategorie.

Pro obdržení detailních informací o nejvhodnějším možném způsobu naložení s vaším elektrospotřebičem, a/nebo o bateriích, kontaktujte místní úřady.

10. ZÁRUKA A TECHNICKÝ SERVIS

Tento produkt má záruku 2 roky od data zakoupení v případě, že zákazník disponuje fakturou nebo dokladem o koupi a produkt je v perfektním stavu a nakládá se s ním adekvátním způsobem tak, jak je uvedeno s v tomto návodu na použití.

Záruka nezahrnuje:

- Pokud byl produkt používán nad svoji kapacitu anebo užitnost, byl špatně používán, utrpěl náraz, byl vystaven vlhkosti, ponořen do tekutiny nebo jiné korozivní substance, a jakoukoli vinu připsatelnou spotřebiteli.
- Pokud byl produkt rozmontován, modifikován anebo opravován servisem neautorizovaným oficiálním servisem Cecotec.
- Pokud byl problém zaviněn normálním používáním a opotřebením součástí.
- Záruční servis kryje veškeré defekty zaviněné během výroby po dobu 2 let na základě platné legislativy, s výjimkou spotřebních dílů. V případě špatného zacházení ze strany spotřebitele není záruční servis odpovědný za opravu.

Pokud se stane, že na výrobku najdete závadu nebo budete mít dotaz, spojte se s oficiálním zákaznickým servisem Cecotec na telefonním čísle **+34 96 321 07 28**.