

cecotec

3D ForceAnodized 850 i-Pump
Kompaktní žehlící centrum



Návod k použití



OBSAH

1. Části a složení
2. Bezpečnostní pokyny
3. Před použitím
4. Fungování
5. Čištění a údržba
6. Řešení problémů
7. Technické specifikace
8. Recyklace elektrospotřebičů
9. Záruka a technický servis

1. ČÁSTI A SLOŽENÍ

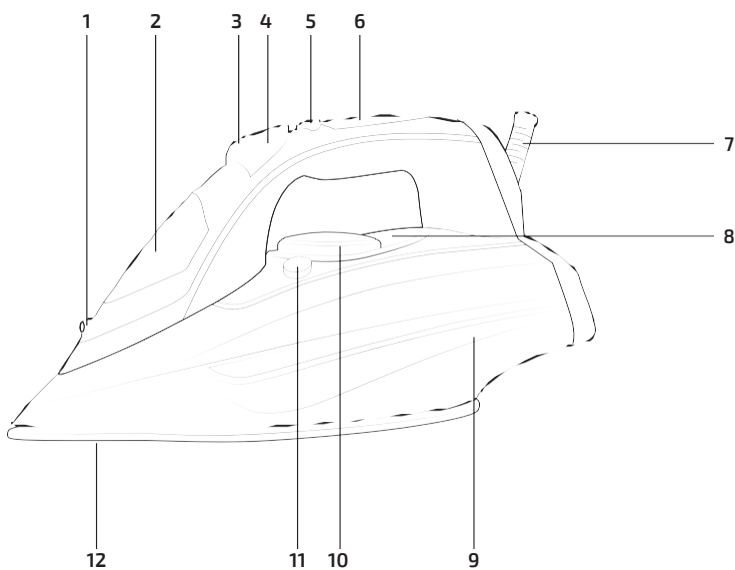

1. Výstup kroupení
2. Víko otevření pro naplnění vody
3. Tlačítko parního rázu
4. Tlačítko kroupení
5. Tlačítko čerpadla
6. Dotykový senzor
7. Otáčivý kabel
8. LED světlo
9. Nádoba na vodu
10. Selektor teploty
11. Tlačítko automatického čištění
12. Žehlicí plocha



2. BEZPEČNOSTNÍ POKYNY

Před použitím přístroje si pozorně přečtěte následující bezpečnostní pokyny. Uchovejte tento manuál pro pozdější použití nebo pro nové uživatele.

- Ujistěte se, že elektrická síť má stejné napětí jako je uvedené na etiketě produktu a že zásuvka je uzemněná.
- Nenechávejte přístroj bez dozoru, pokud je horký, připojený nebo na žehličím prkně.
- Umístěte a opřete přístroj na hladký a stabilní povrch.
- Nepoužívejte přístroj, pokud spadl nebo pokud vykazuje viditelné poškození anebo kape.
- Netahejte za napájecí kabel, abyste přístroj vypnuli nebo ho přemístili. Místo toho použijte zástrčku.
- Neotáčejte, neohýbejte, nenatahujte ani jinak nepoškozujte napájecí kabel. Chtajte ho před ostrými hranami a zdroji tepla. Nedovolte, aby se kabel dotýkal horkých povrchů. Nedovolte, aby kabel visel přes okraj pracovní desky.
- Nedávejte kabel, zásuvku nebo jinou část přístroje do vody ani jiné tekutiny. Nevystavujte elektrické spoje vodě. Ujistěte se, že máte naprosto suché ruce než se dotknete zásuvky nebo zapnete přístroj.
- Pravidelně kontrolujte přívodový kabel, abyste zjistili viditelná poškození. Pokud je kabel poškozen, musí být opraven u oficiálního technického servisu Cecotec, aby se tak předešlo jakýmkoli nebezpečím.
- Vyhněte se kontaktu s párou, která vychází z žehličky. Teplota páry je velmi vysoká a může způsobit popáleniny nebo jiná poranění.
- Nepoužívejte chemicky odvápněnou vodu. Doporučuje se používat destilovanou vodu.
- Odpojte žehličku od sítě elektrické energie při plnění vody a pokud ji nepoužíváte.
- Přístroj by neměl být používán dětmi do 8mi let. Tento přístroj může být používán dětmi od 8mi let, pokud jsou pod neustálým dozorem.
- Tento produkt může být používán osobami s mentálním, fyzickým nebo senzorickým omezením, nebo osobami, kterým chybí zkušenost nebo znalost, pokud jsou pod dohledem nebo jim bylo vysvětleno bezpečné fungování přístroje a rozumí nebezpečím, které z tohoto používání plynou.
- Dohlížejte na děti, abyste se ujistili, že si s přístrojem nehrají. Je naprosto nezbytné na přístroj dohlížet, pokud je používán v blízkosti dětí nebo přímo dětmi.



3. Před použitím

Upozornění: některé části žehličky byly lehce naolejovány, což může způsobit, že žehlička bude po prvním zapnutí vydávat lehký dým. Po krátkém čase tento dým zmizí.

1. Vyjměte přístroj z krabice.
2. Odstraňte všechny obaly, nálepky a etikety přístroje a z ochrany žehlicí plochy.
3. Vyčistěte žehlicí plochu jemným hadříkem.

4. Fungování

Naplnění nádržky vodou

1. Před naplněním žehličku odpojte od přívodu elektrického proudu.
2. Natočte selektor teploty do pozice minimum.
3. Položte žehličku na podporu, nakloňte ji dopředu o 45° a naplňte nádržku na vodu až na maximum.
4. Můžete použít vodu z vodovodu, ale pokud je ve vašem místě velmi tvrdá voda, doporučuje se používat destilovanou vodu. Nepoužívejte chemicky odvápněnou vodu ani vodu parfemovanou.

Vertikální žehlení

1. Ujistěte se, že v nádržce na vodu je dostatek vody.
2. Postavte žehličku na podstavec do vertikální pozice a připojte žehličku do elektrické sítě.
3. Zvolte maximální teplotu.
4. Uchopte žehličku horizontálně a stiskněte tlačítko parního rázu, žehlicí plocha vydá velké množství páry.

Žehlení na sucho

- Vyberte vhodnou teplotu pro daný typ látky.

Žehlení s párou

1. Před naplněním žehličku odpojte od přívodu elektrického proudu.
2. Zapojte žehličku do elektrického přívodu.
3. Otočte selektorem teploty pro výběr vhodné teploty pro typ látky, který budete žehlit.
4. Modré světlo znamená, že žehlicí plocha se zahřívá a červené světlo, že žehlička je připravena k použití.
5. Po dokončení zvolte OFF a odpojte přístroj od elektrické zásuvky.

Pozor: pokud používáte žehličku s modrým LED světlem, může žehlicí plocha kapat, když ještě nedosáhla optimální teploty.

Pozor: žehlička bude vydávat nepřetržitou páru, pouze pokud je ve vodorovné poloze. Nepřetržitý proud páry můžete zastavit otočením žehličky do svislé polohy.



Funkci páry lze aktivovat pouze při použití žehličky při střední / vysoké teplotě. Zvolená teplota nízká, žehlička bude kapat z žehlicí plochy.



Parní ráz

Po stisknutí tlačítka parního rázu, žehlicí plocha vydá velké množství páry. Funkci páry lze aktivovat pouze při použití žehličky při vysoké teplotě.

Upozornění: abyste se vyhnuli tomu, že žehlička bude kapat, nedržte tlačítko parního rázu déle než 5 vteřin.

Upozornění: abyste použili parní ráz co nejlépe, netiskněte tlačítko parního rázu více než 3x po sobě. Vyhněte se tak tomu, že žehlička vychladne.



Kropení

Funkce kropení se může používat během jakéhokoli programu s párou nebo žehlení na sucho, pokud je zásobník vody naplněn.

Sensor touch

Žehlička má dotykový senzor na rukojeti. Z bezpečnostních důvodů bude nepřetržitě vydávat páru, pokud ji zvednete za držadlo ve vodorovné poloze.

Tlakové čerpadlo

Žehlička má tlakové čerpadlo, které vytváří maximální páru a eliminuje nejobtížnější záhyby. Chcete-li jej aktivovat, stiskněte jednou tlačítko i-PUMP nahoře. Během provozu se LED kontrolka rozsvítí a vydává slabý zvuk. Pro deaktivaci stiskněte znovu tlačítko a vyčkejte, až zhasne kontrolka.

AUTOMATICKÉ ČIŠTĚNÍ

- Ujistěte se, že přístroj je odpojený.
- Naplňte nádržku na vodu na maximum a uzavřete ji.
- Zvolte maximální teplotu.
- Zapojte přístroj do elektrického přívodu.
- Odpojte přístroj od elektrické energie, když žehlička dosáhne maximální teploty.
- Uchopte žehličku v horizontální pozici a stiskněte tlačítko automatického čištění.
- Žehlicí plocha začne vydávat horkou vodu a páru a vytlačí všechny nečistoty.
- Proces opakujte, pokud je to nutné.

Doporučuje se provést kompletní čištění každé 2 týdny. Pokud zpozorujete příliš velké množství usazenin, vyčistěte žehličku častěji.



Funkce automatického vypnutí

Žehlička se automaticky vypne, když ji necháte ve vodorovné poloze po dobu 25 sekund nebo ve vertikální poloze po dobu 8 minut. To, že se žehlička vypnula, poznáte podle toho, že vydá 6 pípnutí a LED dioda bude blikat červeně.





Abyste i znovu zapnuli, zvedněte ji a nebo s ní pohněte.

Funkce drip stop.

- Tato funkce automaticky zabrání kapání vody, když žehlička není dostatečně horká.
- Během použití může odkapávací systém vydávat „cvaknutí“, zejména během přehřívání nebo chladnutí. Tento zvuk je zcela normální a znamená, že systém funguje správně.

Funkce odvápnění

- Tento systém je navržen tak, aby snížil tvorbu usazenin během žehlení a prodloužil životnost žehličky.

POZOR:  Tento symbol na štítku znamená, že toto oblečení nelze žehlit.		
Indikace na etiketě	Typ látky	Selektor teploty
	Nylon/syntetika	 Min. Max.
	Vlna/hedvábí	
	Bavlna	
	Len	

5. ČIŠTĚNÍ A ÚDRŽBA

- Po každém použití vypněte přístroj, odpojte ho z elektrické sítě, vyprázdněte nádržku s vodou a nechte přístroj úplně vychladnout.
- V případě, že se jakákoli látka přilepila k žehlicí ploše, odstraňte ji vlhkým hadříkem a octem.
- Nepoužívejte houby, prášky nebo abrazivní čisticí prostředky na čištění tohoto přístroje.
- Pokud usazeniny blokují otvory na vývod páry, použijte špejli, abyste je odblokovali.
- Postavte žehličku na podstavec do vertikální pozice, abyste během skladování ochránili žehlicí plochu.



6. ŘEŠENÍ PROBLÉMŮ

Problém	Možné příčiny	Řešení
Příliš mnoho nebo příliš málo tepla.	Selektor teploty není ve správné poloze nebo je přístroj vypnutý.	Zvolte správnou teplotu.
NEvychází pára, nebo kape.	Natočte selektor teploty do pozice minimum.	
Parní ráz nebo vertikální žehlení nefunguje správně.	Funkce parního rázu byla ve velmi krátkém časovém úseku použita příliš často. Žehlička není dostatečně teplá.	Pokračujte ve vodorovném žehlení a počkejte několik minut, než znovu použijete funkci vertikální páry.
Z žehlicí plochy kape voda.	Žehlička není dostatečně teplá.	Počkejte, až se světelný indikátor rozsvítí červeně.
	Množství vody přesáhlo značku maximum.	Vylijte zbylou vodu.
Vydává málo páry.	Výstupní otvory páry jsou zablokovány.	Vyčistěte všechny otvory destilovanou vodou.
	V nádržce na vodu je málo vody.	Přidejte do nádoby vodu.
Spray nefunguje správně.	Uvnitř není dostatek tlaku nebo vzduchu.	Stiskněte tlačítko kropení manuálně a stiskněte ho několikrát zasebou.

7. Technické specifikace

MODEL: 3D ForceAnodized 850 i-Pump

Reference přístroje: 05104

3100 W, 220-240 V, 50/60 Hz

Vyrobena v Číně | Navrženo ve Španělsku



8. RECYKLACE ELEKTROSPOTŘEBIČŮ

Evropská směrnice 2012/19/EU o odpadních elektrických a elektronických zařízeních (OEEZ) specifikuje elektrospotřebiče, které se nemají recyklovat spolu s ostatním komunálním odpadem. Tyto elektrospotřebiče se musí zlikvidovat samostatně, aby se tak dosáhlo co nejlepší recyklace a využití materiálů, a tímto se omezil dopad, který by lidé mohli mít na životní prostředí.

Symbol přeškrtnutého kontejneru připomíná povinnost zlikvidovat tento produkt správně. Pokud má daný produkt baterii nebo energetický zásobník, který umožňuje elektrickou autonomii, musí se před likvidací vyjmout a musí se s ním nakládat odděleně, jako s odpadem odlišné kategorie. Pro obdržení detailních informací o nejvhodnějším možném způsobu naložení s vaším elektrospotřebičem, a/nebo o bateriích, kontaktujte místní úřady.

9. ZÁRUKA A TECHNICKÝ SERVIS

Tento produkt má záruku 2 roky od data zakoupení v případě, že zákazník disponuje fakturou nebo dokladem o koupi a produkt je v perfektním stavu a nakládá se s ním adekvátním způsobem tak, jak je uvedeno s v tomto návodu na použití.

Záruka nezahrnuje:

- Pokud byl produkt používán nad svoji kapacitu a nebo užitnost, byl špatně používán, utrpěl náraz, byl vystaven vlhkosti, ponořen do tekutiny nebo jiné korozivní substance, a jakoukoli vinu připsatelnou spotřebiteli.
- Pokud byl produkt rozmontován, modifikován anebo opravován servisem neautorizovaným oficiálním servisem Cecotec.
- Pokud byl problém zaviněn normálním používáním a opotřebením součástí.

Záruční servis kryje veškeré defekty zaviněné během výroby po dobu 2 let na základě platné legislativy, s výjimkou spotřebních dílů. V případě špatného zacházení ze strany spotřebitele není záruční servis odpovědný za opravu.

Pokud se stane, že na výrobku najdete závadu nebo budete mít dotaz, spojte se s oficiálním zákaznickým servisem Cecotec na telefonním čísle +34 96 321 07 28.



www.cecotec.es

Grupo Cecotec Innovaciones S.L.
C/de la Pinadeta s/n, 46930
Quart de Poblet, Valencia, Spain